

## M25A

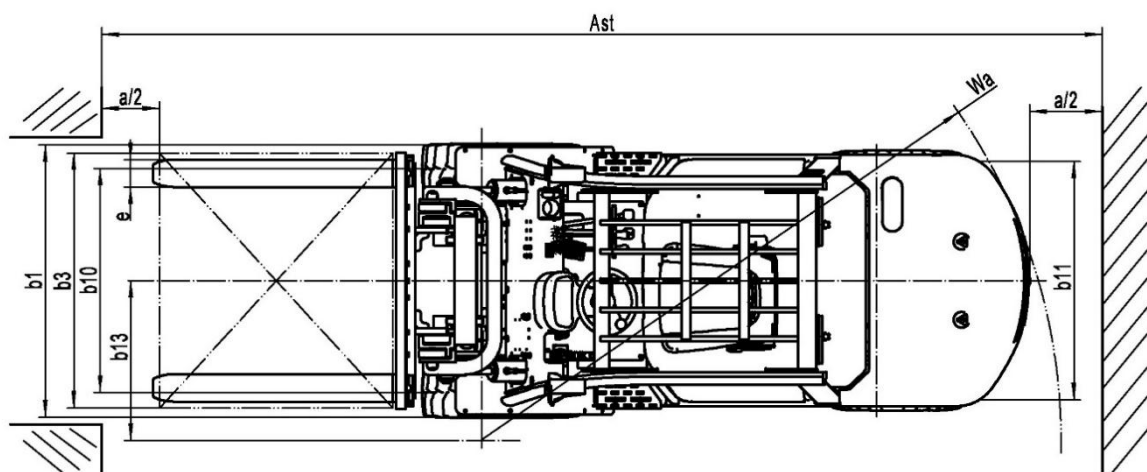
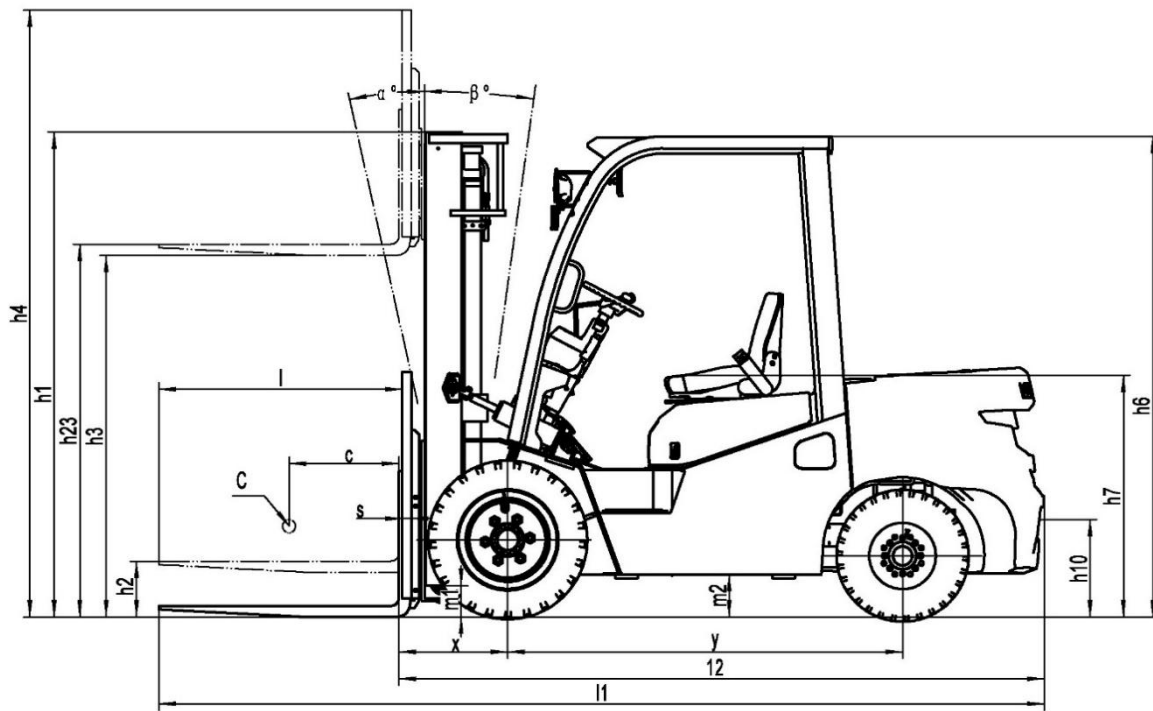

Identifikation	1.1	Hersteller (Abkürzung)		NOBLELIFT
	1.2	Hersteller-Typbezeichnung		CPD25-A2J3H
	1.3	Antrieb: elektrisch (Batterie oder Netz), Diesel, Benzin, Gas, manuell		LFP Batterie
	1.4	Betriebsart (Hand, Mitgänger, stehend, sitzend, Kommissionierer)		Sitzend
	1.5	Tragfähigkeit / Nennlast	Q(kg)	2500
	1.6	Lastschwerpunktabstand	C(mm)	500
	1.8	Lastabstand, Mitte der Antriebsachse bis Gabel (Seitenschieber)	x(mm)	535
	1.9	Radstand	y(mm)	1660
		2.1	Betriebsgewicht inkl. (Kabine)	kg
2.2		Achslast, beladen vorne/hinten	kg	6210/700
2.3		Achslast, unbeladen vorne/hinten	kg	2060/2350
Räder, Fahrgestell	3.1	Reifenart: Vollgummi, Superelastik, Luftreifen, Polyurethan		Vollgummi (nicht kreidend)
	3.2	Reifengröße vorne		7.00-12
	3.3	Reifengröße hinten		6.00-9
	3.5	Räderanzahl vorne/hinten (*=Antriebsräder)		2X/2
	3.6	Spurweite vorne	b10(mm)	973
	3.7	Spurweite hinten	b11(mm)	980
	Grundabmessungen	4.1	Mast-/Gabelträgerneigung vorwärts/rückwärts	$\alpha/\beta(^{\circ})$
4.2		Masthöhe abgesenkt	h1(mm)	2675
4.3		Freihub	h2(mm)	1630
4.4		Hubhöhe	h3(mm)	6000
4.4a		Hubhöhe (einschließlich Lastgabel)	h23(mm)	6040
4.5		Masthöhe ausgefahren	h4(mm)	7055
4.7		Überkopf-Lastschutz-Höhe	h6(mm)	2130
4.8		Sitzhöhe/Stehhöhe	h7(mm)	1030
4.12		Kupplungshöhe	h10(mm)	400
4.19		Gesamtlänge (einschließlich Lastgabel)	l1(mm)	3825
4.20		Gesamtlänge	l2(mm)	2605
4.21		Gesamtbreite (Rahmen/Reifen)	b1(mm)	1150/1163
4.22		Gabellänge	s/e/l(mm)	40/120/1220
4.23		Gabelaufnahmegrad		2A
4.24		Breite der Gabeltraverse	b3(mm)	1040
4.31		Bodenfreiheit, beladen, unter Mast	m1(mm)	120
4.32		Bodenfreiheit, Mitte des Radstands	m2(mm)	170
4.34.1		Gangbreite für Paletten 1000×1200 quer	Ast(mm)	3915
4.34.2		Gangbreite für Paletten 800×1200 längs	Ast(mm)	4115
4.35		Wenderadius	Wa(mm)	2250
4.36	Innenwenderadius	b13(mm)	615	

<b>Leistungsdaten</b>	5.1	Fahrgeschwindigkeit, beladen/unbeladen	km/h	18/19
	5.2	Hubgeschwindigkeit, beladen/unbeladen (Zweifach-Mast)	mm/s	500/580
	5.3	Senkgeschwindigkeit, beladen/unbeladen (Zweifach-Mast)	mm/s	400/420
	5.6	Max. Zugkraft, beladen/unbeladen (mechanischer Antrieb)	kN	15/12
	5.7	Max. Steigfähigkeit, beladen/unbeladen S2 (mechanischer Antrieb)	%	20/20
	5.10	Betriebsbremse		Hydraulisch
	5.11	Feststellbremse		Mechanisch
<b>Batterie</b>	6.1	Batteriespannung / -kapazität	V/Ah	76.8/150
	6.2	Batteriegewicht	kg	110
<b>Motoren und Steuerungen</b>	7.1	Fahrmotorleistung S2-60min	kw	15
	7.2	Hubmotorleistung S3-15min	kw	24
	7.3	Fahrmotor-Steuerungsart		MOSFET/PMSM
	7.4	Hubmotor-Steuerungsart		MOSFET/PMSM
	7.5	Reglertyp		ACM80R350-CE
<b>Weitere Angaben</b>	10.1	Betriebsdruck für Anbaugeräte	Mpa	18.5
	10.2	Ölvolumen für Anbaugeräte	L/min	50
	10.4	Hydraulikölkapazität	L	60
	10.7	Fahrerohrgeräuschpegel nach EN 12053	dB	72
	10.8	Zugstift-Spezifikation DIN 15170		30