

# NOBLELIFT

MEISTERSTAPLER  
EDITION

## M38A

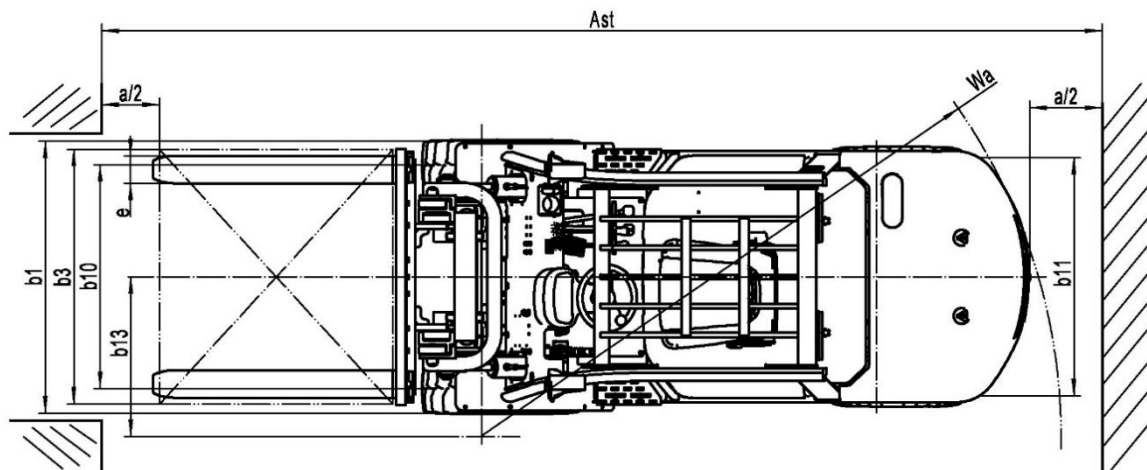
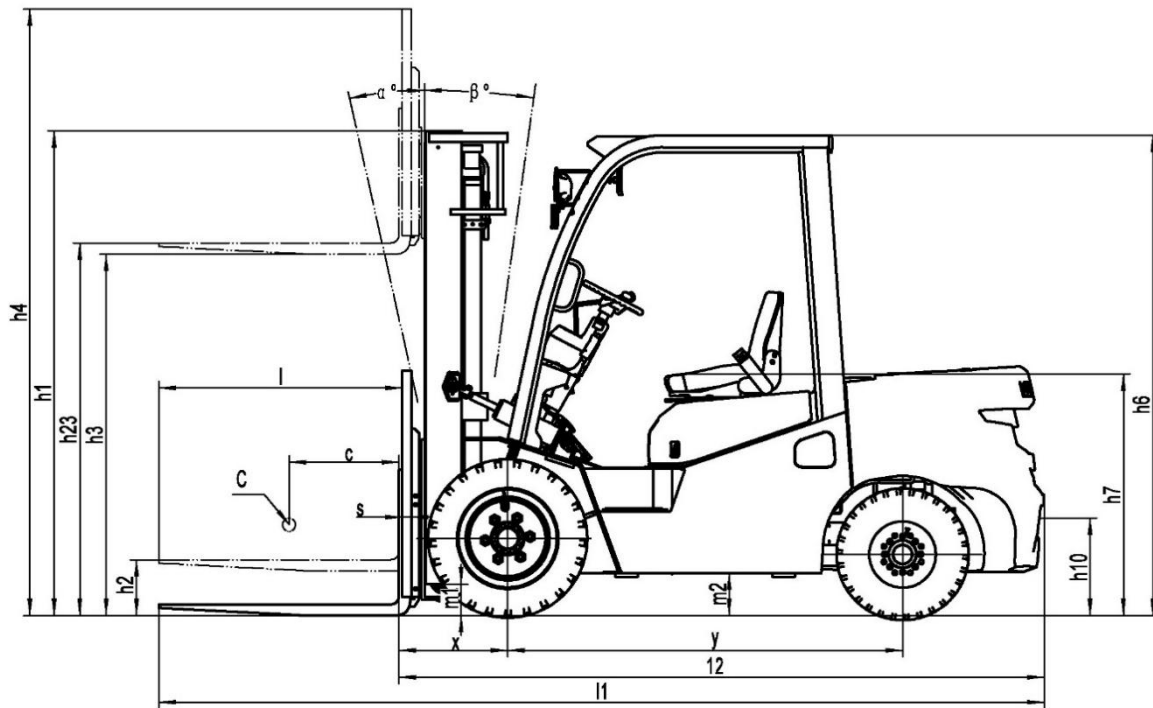

Identifikation	1.1	Hersteller (Abkürzung)		NOBLELIFT
	1.2	Hersteller-Typbezeichnung		CPD38-A2J3S
	1.3	Antrieb: elektrisch (Batterie oder Netz), Diesel, Benzin, Gas, manuell		LFP Batterie
	1.4	Betriebsart (Hand, Mitgänger, stehend, sitzend, Kommissionierer)		Sitzend
	1.5	Tragfähigkeit / Nennlast	Q(kg)	3800
	1.6	Lastschwerpunkt Abstand	C(mm)	500
	1.8	Lastabstand, Mitte der Antriebsachse bis Gabel (Seitenschieber)	x(mm)	555
	1.9	Radstand	y(mm)	1760
Gewichte	2.1	Betriebsgewicht inkl.	kg	5280
	2.2	Achslast, beladen vorne/hinten	kg	8300/780
	2.3	Achslast, unbeladen vorne/hinten	kg	2130/3150
Räder, Fahrgestell	3.1	Reifenart: Vollgummi, Superelastik, Luftreifen, Polyurethan		Vollgummi (nicht kreidend)
	3.2	Reifengröße vorne		28x9-15
	3.3	Reifengröße hinten		6.50-10
	3.5	Räderanzahl vorne/hinten (x=Antriebsräder)		2X/2
	3.6	Spurweite vorne	b10(mm)	1000
	3.7	Spurweite hinten	b11(mm)	980
Grundabmessungen	4.1	Mast-/Gabelträgerneigung vorwärts/rückwärts	$\alpha/\beta(^{\circ})$	6/6
	4.2	Masthöhe abgesenkt	h1(mm)	2375
	4.3	Freihub	h2(mm)	1230
	4.4	Hubhöhe	h3(mm)	4800
	4.4a	Hubhöhe (einschließlich Lastgabel)	h23(mm)	4850
	4.5	Masthöhe ausgefahren	h4(mm)	5920
	4.7	Überkopf-Lastschutz-Höhe	h6(mm)	2150
	4.8	Sitzhöhe/Stehhöhe	h7(mm)	1050
	4.12	Kupplungshöhe	h10(mm)	420
	4.19	Gesamtlänge (einschließlich Lastgabel)	l1(mm)	3995
	4.20	Gesamtlänge	l2(mm)	2775
	4.21	Gesamtbreite (Rahmen/Reifen)	b1(mm)	1195/1228
	4.22	Gabellänge	s/e/l(mm)	50/122/1220
	4.23	Gabelaufnahmegrad		3A
	4.24	Breite der Gabeltraverse	b3(mm)	1100
	4.31	Bodenfreiheit, beladen, unter Mast	m1(mm)	140
	4.32	Bodenfreiheit, Mitte des Radstands	m2(mm)	190
	4.34.1	Gangbreite für Paletten 1000×1200 quer	Ast(mm)	4135
	4.34.2	Gangbreite für Paletten 800×1200 längs	Ast(mm)	4335
	4.35	Wenderadius	Wa(mm)	2450
4.36	Innenwenderadius	b13(mm)	715	

Leistungsdaten	5.1	Fahrgeschwindigkeit, beladen/unbeladen	km/h	14.5/15
	5.2	Hubgeschwindigkeit, beladen/unbeladen (Zweifach-Mast)	mm/s	300/420
	5.3	Senkgeschwindigkeit, beladen/unbeladen (Zweifach-Mast)	mm/s	380/410
	5.6	Max. Zugkraft, beladen/unbeladen (mechanischer Antrieb)	kN	15/15
	5.7	Max. Steigfähigkeit, beladen/unbeladen S2 (mechanischer Antrieb)	%	15/20
	5.10	Betriebsbremse		Hydraulisch
	5.11	Feststellbremse		Mechanisch
Batterie	6.1	Batteriespannung / -kapazität	V/Ah	76.8/205
	6.2	Batteriegewicht	kg	130
Motoren und Steuerungen	7.1	Fahrmotorleistung S2-60min	kw	15
	7.2	Hubmotorleistung S3-15min	kw	24
	7.3	Fahrmotor-Steuerungsart		MOSFET/PMSM
	7.4	Hubmotor-Steuerungsart		MOSFET/PMSM
	7.5	Reglertyp		ACM80R350-CE
Weitere Angaben	10.1	Betriebsdruck für Anbaugeräte	Mpa	18.5
	10.2	Ölvolumen für Anbaugeräte	L/min	50
	10.4	Hydraulikölkapazität	L	70
	10.7	Fahrerohrgeräuschpegel nach EN 12053	dB	73
	10.8	Zugstift-Spezifikation DIN 15170		30