

ML15Q2

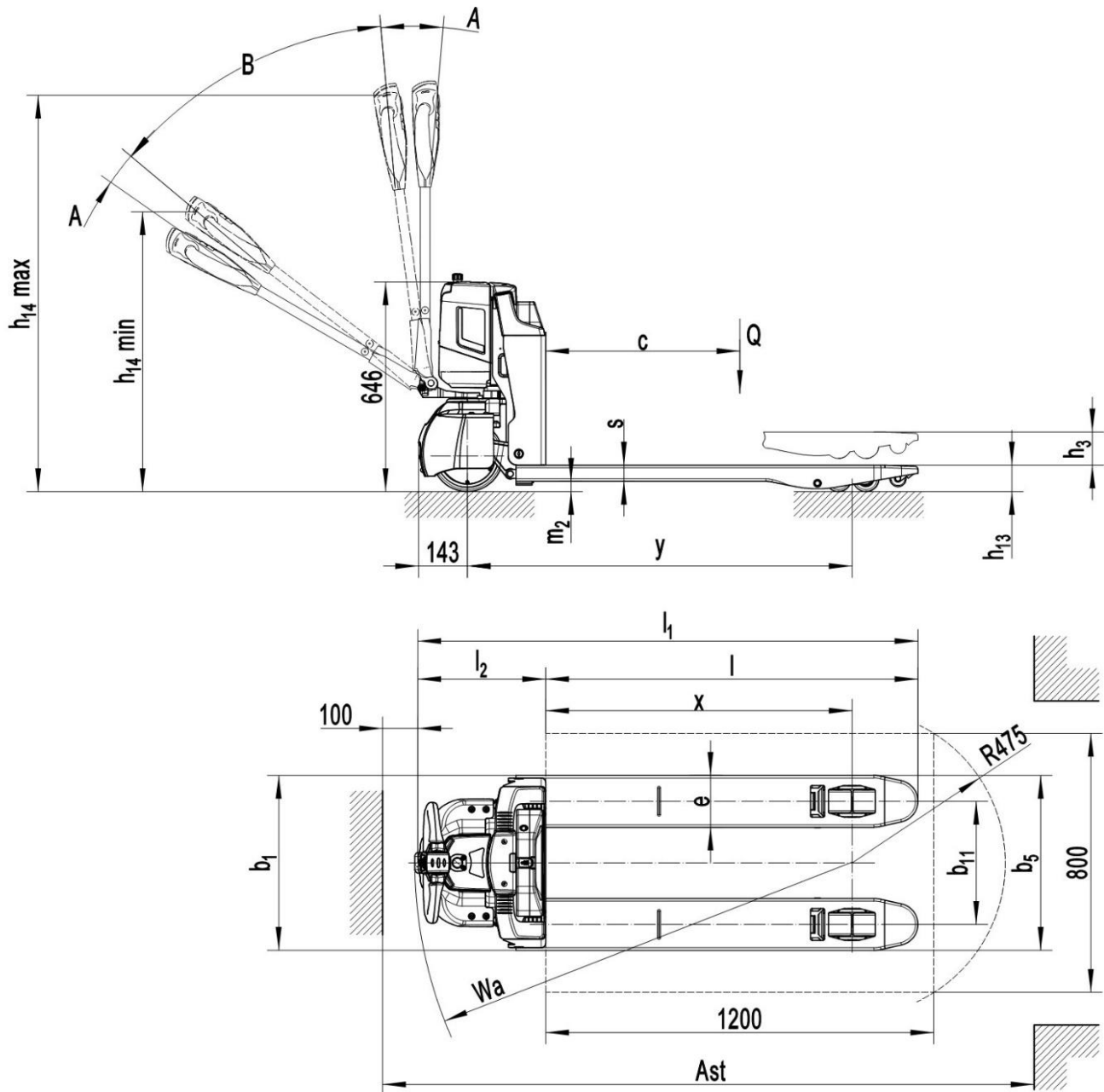

Kennzeichen	1.2	Hersteller-Typbezeichnung		PTE15Q2-B
	1.3	Antrieb: elektrisch (Batterietyp, Netz, ...), Diesel, Benzin, Treibgas		Li-ion Batterie
	1.4	Bedienungsart: Hand, Mitgänger, stehend, sitzend, Kommissionierer		Mitgänger
	1.5	Nenntragfähigkeit / Nennlast	Q (t)	1.5
	1.6	Lastschwerpunktabstand	c (mm)	600
	1.8	Lastabstand, Mitte der Antriebsachse bis	x (mm)	947
	1.9	Radstand	y (mm)	1189
Gewicht	2.1	Betriebsgewicht	kg	121
	2.2	Achslast, beladen vorne/hinten	kg	621 / 1000
	2.3	Achslast, unbeladen vorne/hinten	kg	90/31
Räder, Fahrgestell	3.1	Reifen		Polyurethan (PU)
	3.2	Reifengröße vorne	Ø x w (mm)	Ø 210x75
	3.3	Reifengröße hinten	Ø x w (mm)	Ø 80x70
	3.4	Zusatzräder (Abmessungen)	Ø x w (mm)	/
	3.5	Räderanzahl vorne/hinten		1x/ 2(1x/ 4)
	3.6	Spurweite vorne	b ₁₀ (mm)	/
	3.7	Spurweite hinten	b ₁₁ (mm)	380
Grundabmessungen	4.4	Hub	h ₃ (mm)	115
	4.9	Deichselhöhe in Fahrstellung min./max.	h ₁₄ (mm)	715/1125
	4.15	Masthöhe abgesenkt	h ₁₃ (mm)	80
	4.19	Gesamtlänge	h (mm)	1538
	4.20	Länge bis Gabelvorderseite	l ₂ (mm)	388
	4.21	Gesamtbreite	b ₁ (mm)	540
	4.22	Gabelformate DIN ISO 2331	s/ e/ l (mm)	50 / 160 / 1150
	4.25	Gabelspreizung	b ₅ (mm)	540
	4.32	Bodenfreiheit, Mitte des Radstands	m ₂ (mm)	30
	4.34	Gangbreite für vorgegebene	A _{st} (mm)	2013
	4.35	Wenderadius	W _a (mm)	1340
Leistungsdaten	5.1	Fahrgeschwindigkeit, beladen/unbeladen	km/h	4.4/4.9
	5.2	Hubgeschwindigkeit, beladen/unbeladen	m/s	0.015/0.022
	5.3	Senkgeschwindigkeit,	m/s	0.05 / 0.04
	5.8	Max. Steigfähigkeit, beladen/unbeladen	%	6 / 16
	5.10	Betriebsbremse		Elektromagnetisch

E-Motor	6.1	Fahrmotorleistung S2 60 min	kW	0.75
	6.2	Hubmotorleistung S3 10 %	kW	0.50
	6.3	Batterie nach DIN 43531/35/36 A, B, C,		No
	6.4	Batteriespannung / Nennkapazität K5	(V)/(Ah)	24/ 20
	6.5	Batteriegewicht	kg	5.8
	6.6	Energieverbrauch nach DIN EN 16796	kWh/h	0.17
Weitere Angaben	8.1	Art des Antriebsaggregats		DC
	8.4	Schalldruckpegel am Fahrersitz	dB (A)	<70